

# CAMSO GIBT DIE VERFÜGBARKEIT DER MEX SD 230 X 48 V5 J KA.

Diese neue MEX-SD Kette ist speziell für Case New Holland-Bagger konstruiert, die mit 230mm Rail-Type-Ketten ausgestattet sind. Diese Größe ersetzt die alte SD 230 x 48 T1 J K.

Die Kette verfügt über die neuesten und besten Produkteigenschaften, die derzeit erhältlich sind.

## MERKMALE

## VORTEILE

Neues V5 Profil mit optimiertem Turaseingriff

- Breiterer Profilstollen und verbesserter Kantenschutz
- Optimierter Sand- und Schmutzauswurf
- Vermindert Belastungsspitzen für Kette und Laufwerkskomponenten
- Weniger Vibration für höheren Fahrkomfort

Flankenschutz

- Schützt gegen Schnittverletzungen
- Verhindert Schäden an Stahlkabeln und Metallteilen
- Schützt Stahleinlagen und Gummihaftung

Innovative 3S-Metallteile

- Verhindern das Abspringen der Kette
- Sorgen für deutlich weniger Vibrationen, mehr Laufruhe und geringere Geräusentwicklung
- Verlängern die Lebensdauer der Laufwerkskomponenten und sind geräuscharm

Hauler-Steps-Profildesign

- Selbstreinigend
- Bessere Traktion
- Weniger Vibrationen

AdvanceX-Gummimischung

- Verringert den Gesamtverschleiß der Kette
- Widerstandsfähige Lauffläche
- Maximale Schnitt- und Reißfestigkeit

## PRODUKTDATEN

PID	15.4208.10226
MARKE	SD
BREITE	230 mm
TEILUNG	48 mm
GLIEDER	70
PROFIL	V5
FÜHRUNG	J
METALLSTÜCK	KA
KETTENGEWICHT	63 kg



# TECHNISCHE ZEICHNUNGEN | MEX SD 230 X 48 V5 J KA

SEITENANSICHT



FLANKE

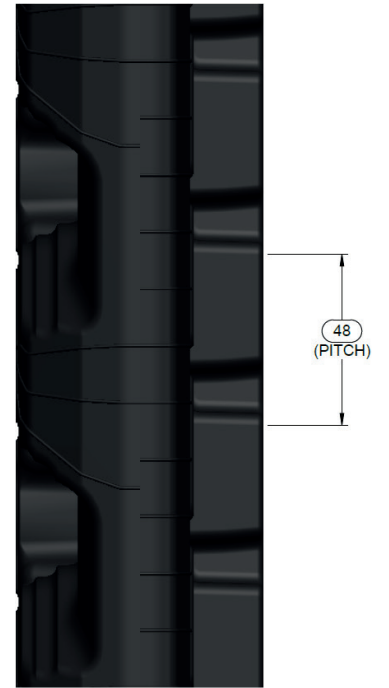

QUERSCHNITT

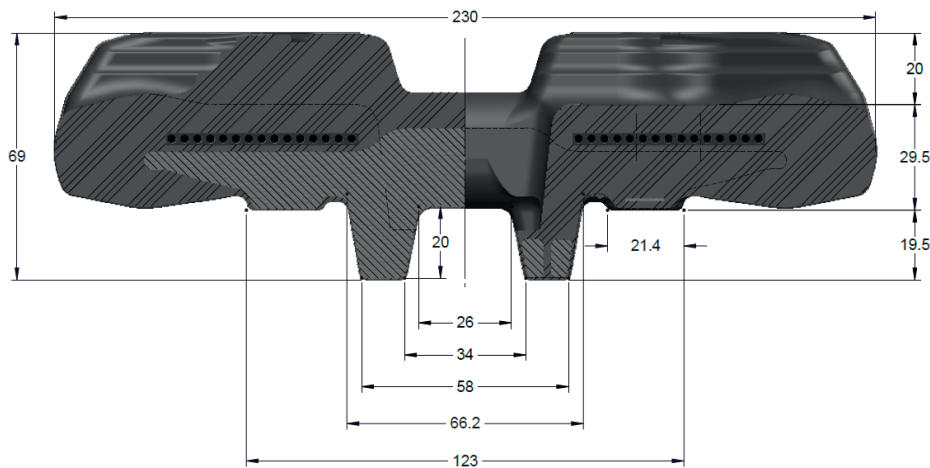

AUTORISIERTER VERTRIEBSPARTNER



**ernst müller**  
MASCHINEN GERÄTE ERSATZTEILE GMBH

D 94152 Neuhaus/Inn  
Hartham 3  
Tel +49 (0)8503 - 924566-0  
Fax +49 (0)8503 - 924566-66  
info@mueller-ems.de  
www.mueller-ems.de

A 4780 Schärding/Inn  
Bahnhofstraße 5  
Tel +43 (0)7712 - 2066  
Fax +43 (0)7712 - 4977  
office@mueller-ems.at  
www.mueller-ems.at

camso.co

